

平面図

部品表

番号	品名	材質	数量	重量kg	備考
1	上部ユニット	FRP 5 ^t	1	15	
2	中間ユニット	FRC30 ^t	1	160	防水処理
3	下部ユニット	FRC25 ^t	1	140	
4	上部ボルトガスケット	EPDM	12		t=3mm
5	上部ユニットガスケット	EPDM	1		t=4mm
6	上部ユニット固定ボルト	SUS	12		M8×30L
7	中間ユニット固定ボルト	SS垂鉛メッキ	12		M8×110L
8	アンカーボルト	I型 L型	4 12		
9	シーリング材				オプション

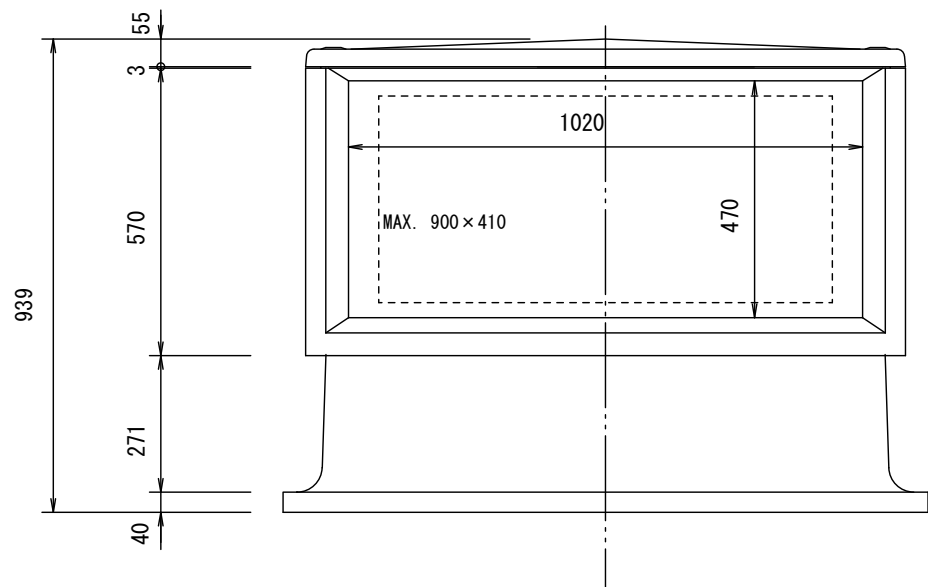

立面図

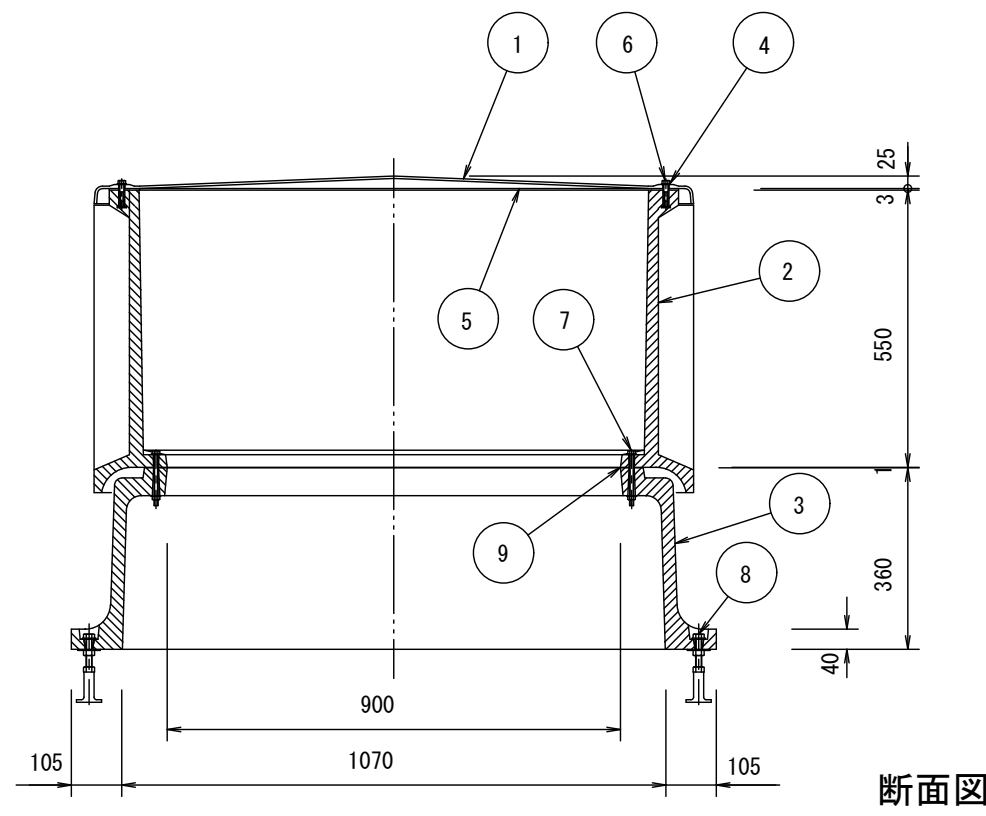

断面図

客先	殿	検 査	御 承 認	製作数	提出月日	平成 年 月 日
工事名称					図面名称 V-II型仕様図 NO SCALE	
納 期					(株)ジェス/昭和電工建材(株)	