

平面図

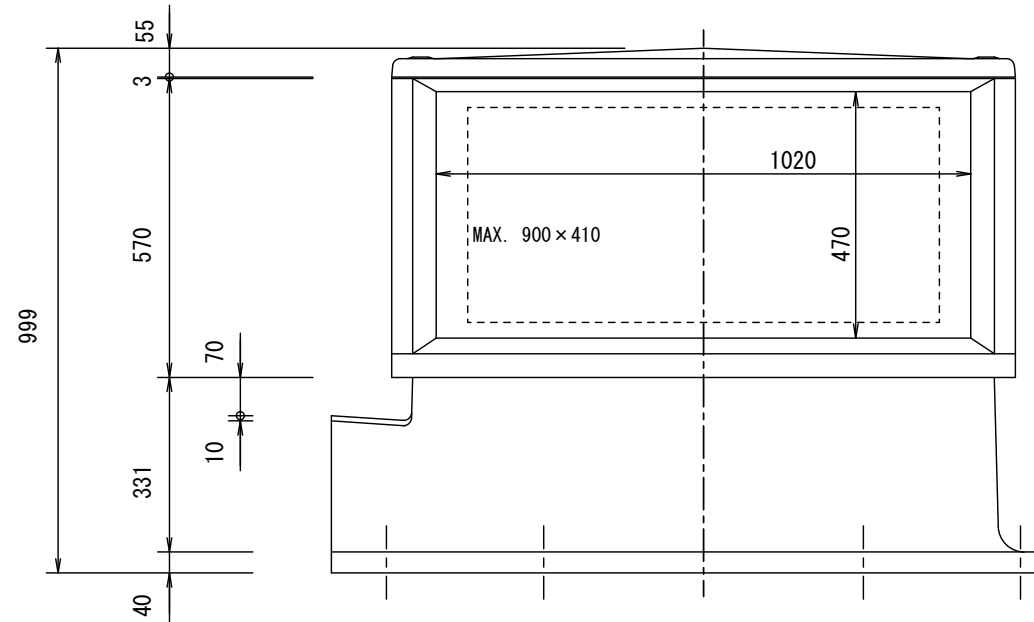

立面図

部品表

番号	品名	材質	数量	重量kg	備考
1	上部ユニット	FRP 5 ^t	1	15	
2	中間ユニット	FRC 30 ^t	1	160	防水処理
3	下部ユニット	FRC 25 ^t	1	153	
4	上部ボルトガスケット	EPDM	12		t=3mm
5	上部ユニットガスケット	EPDM	1		t=4mm
6	上部ユニット固定ボルト	SUS	12		M8×30L
7	中間ユニット固定ボルト	SS垂鉛メッキ	12		M8×110L
8	アンカーボルト	I型 L型	SS垂鉛メッキ	4	
				9	
9	シーリング材				オプション
10	連結ボルト	SS垂鉛メッキ	1		

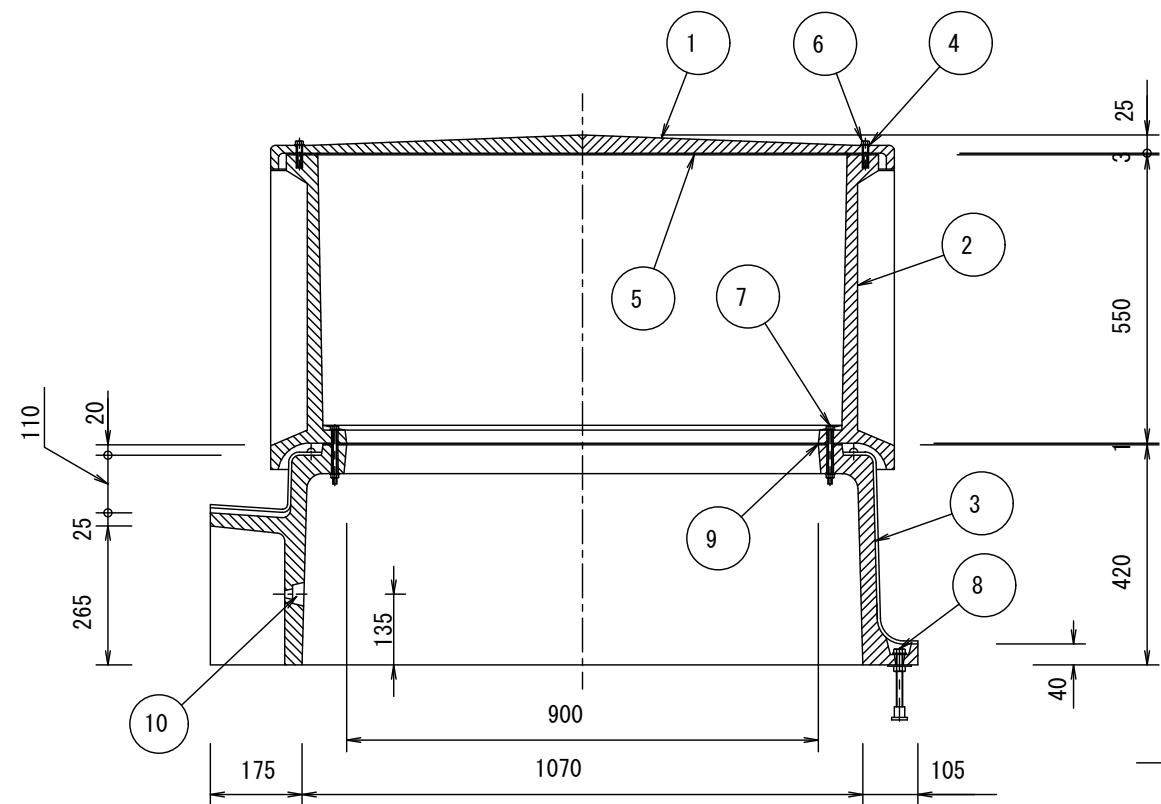

断面図

提出月日 平成 年 月 日

客先	殿	検図	御承認	製作数
工事名称				
納期				

図面名称
VW-II型仕様図(片連結タイプ)
NO SCALE
(株)ジェス/昭和電工建材(株)